

ІНСТРУКЦІЯ КОРИСТУВАЧА

Musicality

WLR _Walker

MLD _Melodic

BPL _Bamboo Player

ENG _Enigma

TRS _Turismo

Уважно прочитайте інструкцію перед експлуатацією і зберігайте її в безпечному місці для подальшого використання

НАЗВИ ТА ФУНКЦІЇ ЧАСТИН



1. Захисна кришка
2. Динамік

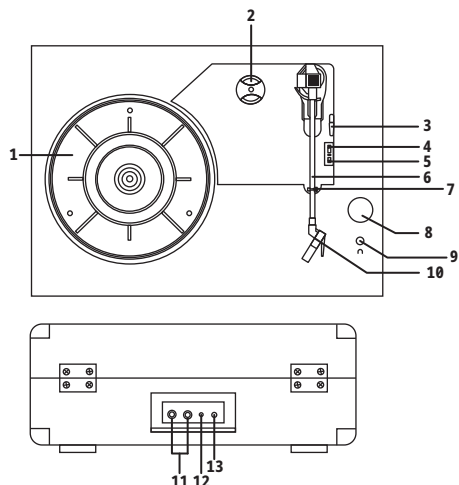

1. Поворотний стіл
2. Адаптер 45 об/хв
3. Важіль тонарма
4. Перемикач швидкості (33 1/3, 45,78 об/хв)
5. Функція автостоупу
6. Тонарм

7. Опора тонарма
8. Перемикач живлення/гучності
9. Роз'єм для навушників
10. Голка
11. Аудіовихід
12. Аудіовхід (AUX)
13. Роз'єм живлення (DC IN)



1. Захисна кришка
2. Динамік

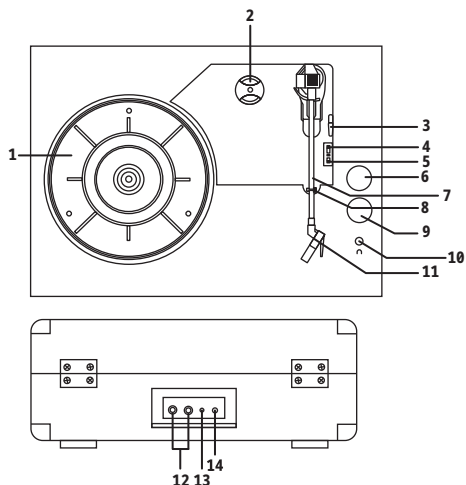

1. Поворотний стіл
2. Адаптер 45 об/хв
3. Важіль тонарма
4. Перемикач швидкості (33 1/3, 45,78 об/хв)
5. Функція автостоупу
6. Перемикач функцій (BT, LINE IN, PHONO)

7. Тонарм
8. Опора тонарма
9. Перемикач живлення/гучності
10. Роз'єм для навушників
11. Голка
12. Аудіовихід
13. Аудіовхід (AUX)
14. Роз'єм живлення (DC IN)

НАЗВИ ТА ФУНКЦІЇ ЧАСТИН



1. Поворотний стіл
2. Динамік

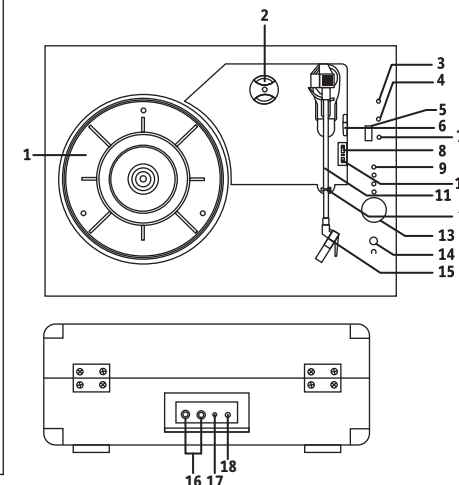

1. Поворотний стіл
2. Адаптер 45 об/хв
3. Попередня пісня
4. Наступна пісня
5. Роз'єм USB
6. Важіль тонарма
7. Відтворення/пауза/функціональна кнопка (тривале натискання)
8. Перемикач швидкості (33 1/3, 45,78 об/хв)

9. Світлові індикатори
10. Функція автостоупу
11. Тонарм
12. Опора тонарма
13. Перемикач живлення/гучності
14. Роз'єм для навушників
15. Голка
16. Аудіовихід
17. Аудіовхід (AUX)
18. Роз'єм живлення (DC IN)

ПОЧАТКОВЕ НАЛАШТУВАННЯ

1. Розмістіть програвач на рівну та тверду поверхню. Обране місце має бути стійким і не схильним до вібрації.
2. Зніміть затискач, що утримує тонарм.
3. Під'єднайте кабель живлення до відповідного роз'єму програвача.
4. Оберіть потрібну швидкість відтворення вінілової платівки (33 1/3, 45, 78)
5. Для програвання платівки з великим отвором, помістіть адаптер 45 об/хв у середину.

ПРИМІТКА: Не під'єднуйте адаптер живлення до розетки, якщо збірку програвача ще не завершено. Перед увімкненням живлення ще раз переконайтеся в правильності збірки. Програвач має бути вимкненим під час під'єднання або від'єднання кабелю живлення.

ПРОГРАВАННЯ ПЛАТІВКИ

1. Поверніть перемикач живлення/рівня гучності, щоб увімкнути програвач. Після увімкнення засвітиться світловий індикатор живлення.
2. Переведіть перемикач функцій у положення PHONO. Оберіть потрібну швидкість програвання платівки (33 1/3, 45, 78 об/хв).
3. Виберіть потрібну швидкість відтворення за допомогою перемикача швидкості між 33, 45 та 78 об/хв.
4. Помістіть платівку на поворотний стіл. За необхідності встановіть адаптер для програвання платівки 45 об/хв.
5. Зніміть захисну кришку голки.
ПРИМІТКА: Щоб уникнути пошкодження голки, завжди перевіряйте, чи встановлена на місце захисна кришка голки під час переміщення або чищення програвача.
6. Розблокуйте затискач опори тонарма.
ПРИМІТКА: Якщо програвач не використовується, не забудьте заблокувати фіксатор опори тонарма.
7. За допомогою важеля тонарма підніміть тонарм.
8. Обережно помістіть тонарм над платівкою. Встановіть важіль тонарма в нижнє положення. Тонарм повільно опуститься на платівку і відтворення розпочнеться.
9. Коли відтворення платівки закінчиться, знову підніміть тонарм важелем, а потім поверніть його на опору. Відпустіть важіль, щоб тонарм повернувся на місце. Щоб призупинити відтворення, повторіть ті самі кроки.

ФУНКЦІЯ Bluetooth

1. Встановіть перемикач функцій у положення BT.
2. Увімкніть функцію Bluetooth на пристрої (телефоні чи плеєрі), знайдіть в списку пристрій під назвою «RPBT» та виконайте з'єднання.
3. Після успішного підключення прозвучить звуковий сигнал.
4. Тепер можна керувати програвачем через зовнішній пристрій.

АУДІОВХІД

1. Встановіть перемикач функцій у положення LINE IN.
2. Підключіть iPad, MP3-плеєр чи мобільний телефон до роз'єму AUX IN за допомогою 3,5 мм аудіокабелю (не входить до комплекту).
3. Повертайте регулятор гучності, щоб відрегулювати рівень гучності програвача. Зверніть увагу, що налаштування гучності під'єданого пристрою також може мати вплив на загальний рівень гучності.

ФУНКЦІЯ АВТОСТОПУ

Якщо перемикач автостопу встановлено в положення ON, обертання платівки припиниться автоматично після закінчення її відтворення. У рідкісних випадках, якщо програвач зупиняє відтворення раніше, встановіть перемикач у положення OFF.

АУДІОВИХІД

Під'єднайте зовнішню акустичну систему або підсилювач потужності за допомогою аудіодроту: червоний штекер підключіть до виходу правого каналу (R), а білий штекер до лівого каналу (L).

ПРИМІТКА: Будь ласка, перевірте з'єднання перед початком відтворення. Після перевірки відрегулюйте рівень гучності зовнішнього пристрою.

ПРОБЛЕМИ НАЛАШТУВАННЯ

Щоб уникнути пожежі або вібрації, не використовуйте перевантажені розетки і не подовжуйте кабель живлення. Переконайтеся, що контактна частина вилки повністю вставлена в розетку.



CAUTION
RISK OF ELECTRIC SHOCK DO NOT OPEN



Символ блискавки зі стрілкою в рівносторонньому трикутнику попереджає користувача про наявність всередині корпусу пристрою неізолюваних джерел небезпечної напруги, достатньої для ураження електричним струмом.

ПОПЕРЕДЖЕННЯ:
Щоб уникнути ураження електричним струмом, будь ласка, не чіпайте деталі, що розташовані за захисною кришкою. При виявленні несправностей, зверніться до фахівця для обслуговування.

Будь ласка, використовуйте оригінальний адаптер живлення. Використання інших несумісних адаптерів може призвести до пошкодження виробу.

ТЕХНІКА БЕЗПЕКИ

1. Виберіть безпечне місце і не використовуйте цей прилад поблизу води або джерела тепла.
2. Не намагайтеся самостійно ремонтувати цей виріб, оскільки відкриття або зняття кришки може призвести до ураження електричним струмом або інших небезпечних ситуацій. Звертайтеся до кваліфікованого сервісного персоналу.
3. Не використовуйте засоби, не рекомендовані виробником, оскільки вони можуть становити небезпеку.
4. Відключайте пристрій від мережі під час грози або якщо він не використовується протягом тривалого часу.
5. Не переміщуйте безладно дріт живлення та не стискайте вилку.
6. Не намагайтесь очищати пристрій хімічним розчинником, оскільки це може його пошкодити. Для чищення рекомендується використовувати чисту та суху тканину.
7. Перед запуском пристрою переконайтеся, що вилка повністю вставлена в розетку.
8. Перед переміщенням програвача вимкніть живлення.

ЗАМІНА ГОЛКИ (СТИЛУСА)

Зняття

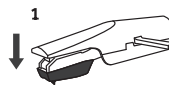

1. Обережно потягніть передній край стилуса вниз.



2. Потягніть стилус вперед.



3. Витягніть та зніміть.

Встановлення



1. Розташуйте голку кінчиком вниз.



2. Вирівняйте задню частину стилуса з картриджем.



3. Вставте стилус переднім кінцем під кутом вниз і обережно підніміть передню частину вгору, доки він не стане на місце.